

in confezione

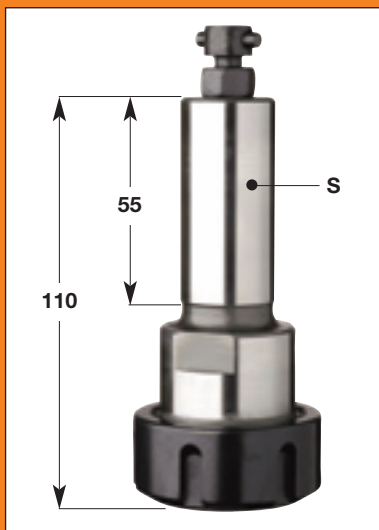

in confezione



in confezione



in confezione

... attacco conico MK2/MK3

Serie **183.000/100**

| S<br>Tipo d'attacco | CODICE           |                    |
|---------------------|------------------|--------------------|
|                     | Rotazione destra | Rotazione sinistra |
| MK2/M30x1,5 mm      | 183.000.01       | 183.000.02         |
| MK3/M30x1,5 mm      | 183.100.01       |                    |

... attacco cilindrico Ø25 mm

Per macchine con sistema PS Leuco

Serie **183.400**

| S<br>Tipo d'attacco | CODICE           |                    |
|---------------------|------------------|--------------------|
|                     | Rotazione destra | Rotazione sinistra |
| Ø25x55 mm           | 183.400.01       |                    |

Tirante

| DESCRIZIONE                  | CODICE     |
|------------------------------|------------|
| Tirante per sistema PS Leuco | 995.400.00 |

Dadi di fissaggio per macchine punto/punto

Serie **993.0**

| Filettatura<br>Utensile | CODICE           |                    |
|-------------------------|------------------|--------------------|
|                         | Rotazione destra | Rotazione sinistra |
| Ø20x14Fx1"              | 993.020.01       | 993.020.02         |
| M30x1,5                 | 993.030.01       | 993.030.02         |

Per macchine con albero filettato M33x3

Dado e filettatura differenziale con esagono di presa centrale per il fissaggio del mandrino od utensile sull'albero del pantografo.

Dadi di fissaggio per macchine pantografo

Serie **993.5**

| Filettatura<br>Utensile | CODICE           |                    |
|-------------------------|------------------|--------------------|
|                         | Rotazione destra | Rotazione sinistra |
| Ø20x14Fx1"              | 993.520.01       |                    |
| M30x1,5                 | 993.530.01       | 993.530.02         |

Per macchine con albero filettato 1-1/8"x7

Dado esagonale a filettatura differenziale per il fissaggio del mandrino od utensile sull'albero del pantografo.